

EN Included Accessories

ES Accesorios incluidos

EN Thank you for purchasing this machine.
The following accessories are included with this product.

ES Le agradecemos que haya comprado esta máquina.
Con este producto se incluyen los siguientes accesorios.

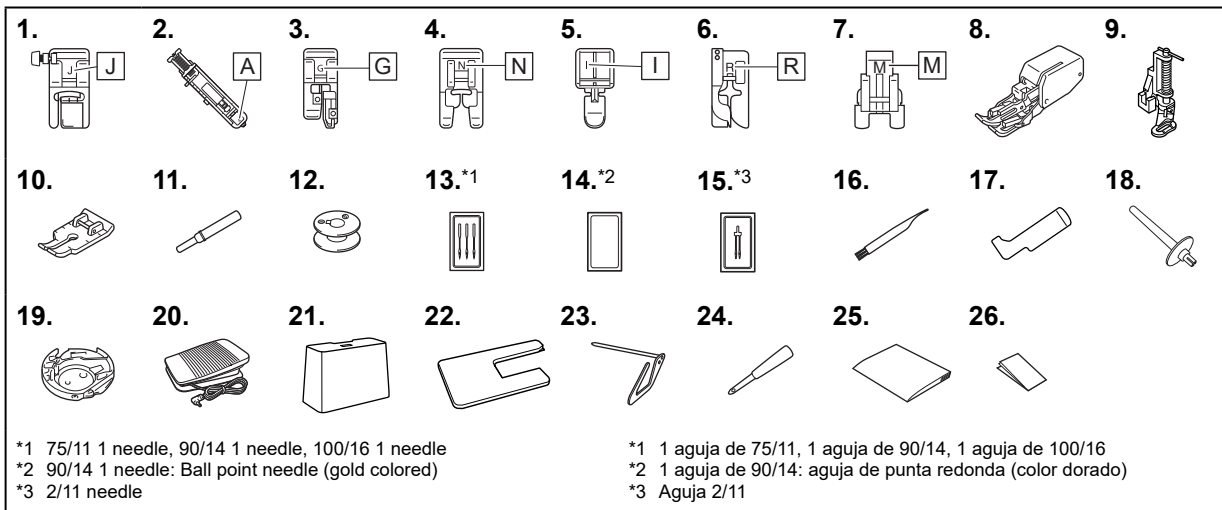

*1 75/11 1 needle, 90/14 1 needle, 100/16 1 needle

*2 90/14 1 needle: Ball point needle (gold colored)

*3 2/11 needle

*1 1 aguja de 75/11, 1 aguja de 90/14, 1 aguja de 100/16

*2 1 aguja de 90/14: aguja de punta redonda (color dorado)

*3 Aguja 2/11

No.	Part Name	Part Code		
		Americas	Europe	China Others
1	Zigzag foot "J" (on machine)		XZ5134-001	
2	Buttonhole foot "A"		XC2691-133	
3	Overcasting foot "G"		XC3098-031	
4	Monogramming foot "N"		XD0810-031	
5	Zipper foot "I"		X59370-021	
6	Blind stitch foot "R"		XE2650-001	
7	Button fitting foot "M"		XE2137-001	
8	Walking foot	SA140	F033N: XG6623-001	F033CN F033N
9	Quilting foot	SA129	F005N: XC1948-052	- F005N
10	1/4" piecing foot	SA125	F001N: XC1944-052	F001CN F001N
11	Seam ripper		XZ5082-001	
12	Bobbin (4) (One bobbin is on machine.)	SA156	SFB: XA5539-151	SFB
13	Needle set		XC8834-021	
14	Ball point needle		XD0360-021	
15	Twin needle		X59296-121	
16	Cleaning brush		X59476-051	
17	L-shaped screwdriver		XG0918-001	
18	Extra spool pin		XG3488-001	
19	Bobbin case (on machine)		XF5707-101	
20	Foot controller		XD0501-121 (European area) XC8816-071 (Other areas)	
21	Hard case		XH4761-001	
22	Wide table	SAWT7	WT17: D01LFJ-001	WT17CN WT17AP
23	Quilting guide	SA132	F016N: XC2215-052	F016CN F016N
24	Eyelet punch		XG7791-001	
25	Operation Manual	Contact your authorized Brother dealer.		
26	Quick Reference Guide	Contact your authorized Brother dealer.		

N°	Nombre de la pieza	Código de la pieza		
		América	Europa	China Otros
1	Pie para zig-zag "J" (en la máquina)		XZ5134-001	
2	Pie para ojales "A"		XC2691-133	
3	Pie para sobrehilado "G"		XC3098-031	
4	Pie para monogramas "N"		XD0810-031	
5	Pie para cremalleras "I"		X59370-021	
6	Prensatela de puntada invisible "R"		XE2650-001	
7	Pie especial para botones "M"		XE2137-001	
8	Prensatela acompañante	SA140	F033N: XG6623-001	F033CN F033N
9	Prensatela de acolchado	SA129	F005N: XC1948-052	- F005N
10	Prensatelas de parcheo de 1/4"	SA125	F001N: XC1944-052	F001CN F001N
11	Abreojales		XZ5082-001	
12	Bobina (4) (Una bobina está colocada en la máquina.)	SA156	SFB: XA5539-151	SFB
13	Juego de agujas		XC8834-021	
14	Aguja de punta redonda		XD0360-021	
15	Aguja gemela		X59296-121	
16	Cepillo de limpieza		X59476-051	
17	Destornillador en forma de L		XG0918-001	
18	Portacarrete adicional		XG3488-001	
19	Caja de la bobina (en la máquina)		XF5707-101	
20	Pedal		XD0501-121 (Zona europea) XC8816-071 (otras zonas)	
21	Estuche protector		XH4761-001	
22	Tabla ancha	SAWT7	WT17: D01LFJ-001	WT17CN WT17AP
23	Soporte de prensatelas de pespunte	SA132	F016N: XC2215-052	F016CN F016N
24	Lápiz calador		XG7791-001	
25	Manual de instrucciones	Póngase en contacto con su distribuidor Brother autorizado.		
26	Guía de referencia rápida	Póngase en contacto con su distribuidor Brother autorizado.		

Note

- The presser foot holder screw is available through your authorized Brother dealer. (Part code: XG1343-001)

Nota

- Puede adquirir el tornillo del soporte del pie prensatela en su distribuidor autorizado Brother. (Código de la pieza: XG1343-001)



D01F68-001

FR Accessoires inclus

PT Acessórios incluídos

FR Merci d'avoir choisi ce produit.
Les accessoires suivants sont fournis avec ce produit.

PT Obrigado por adquirir esta máquina.
Os acessórios a seguir estão incluídos neste produto.

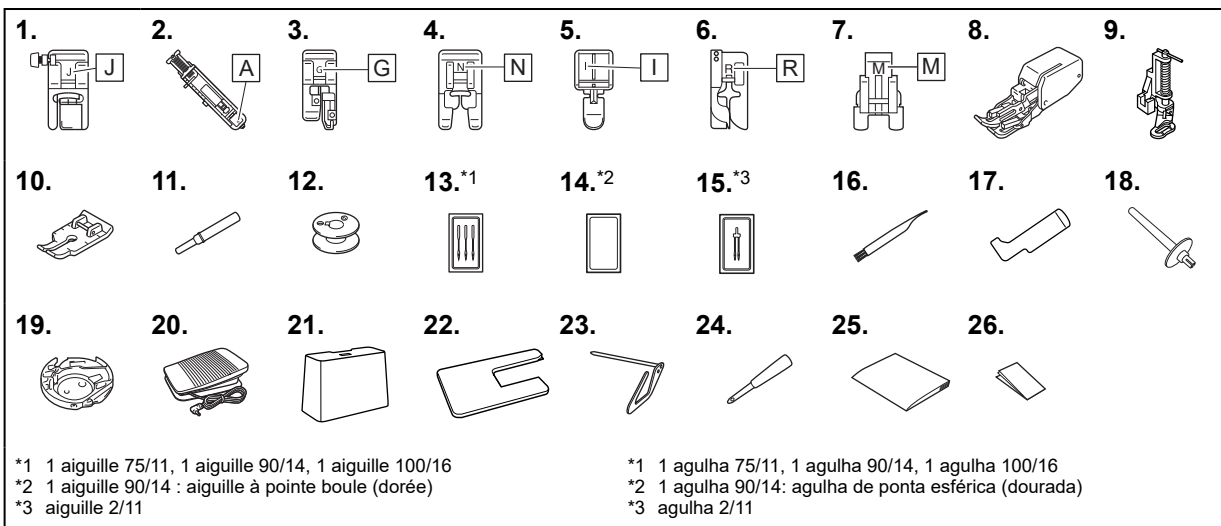

*1 1 aiguille 75/11, 1 aiguille 90/14, 1 aiguille 100/16

*2 1 aiguille 90/14 : aiguille à pointe boule (dorée)

*3 aiguille 2/11

*1 1 agulha 75/11, 1 agulha 90/14, 1 agulha 100/16

*2 1 agulha 90/14: agulha de ponta esférica (dourada)

*3 agulha 2/11

N°	Nom de la pièce	Code de la pièce		
		Continent américain	Europe	Chine Autres
1	Pied zigzag « J » (sur la machine)		XZ5134-001	
2	Pied pour boutonnières « A »		XC2691-133	
3	Pied pour faufilage « G »		XC3098-031	
4	Pied pour monogrammes « N »		XD0810-031	
5	Pied pour fermetures à glissière « I »		X59370-021	
6	Pied pour point invisible « R »		XE2650-001	
7	Pied pour boutons « M »		XE2137-001	
8	Pied à double entraînement	SA140	F033N : XG6623-001	F033CN F033N
9	Pied transparent pour ourlage/matelassage	SA129	F005N : XC1948-052	- F005N
10	Pied d'assemblage de 1/4" / pouce	SA125	F001N : XC1944-052	F001CN F001N
11	Découpeur		XZ5082-001	
12	Canette (4) (Une canette se trouve sur la machine.)	SA156	SFB : XA5539-151	SFB
13	Jeu d'aiguilles		XC8834-021	
14	Aiguille à pointe boule		XD0360-021	
15	Aiguille jumelée		X59296-121	
16	Brosse de nettoyage		X59476-051	
17	Tournevis en forme de L		XG0918-001	
18	Porte-bobine supplémentaire		XG3488-001	
19	Boîtier de la canette (sur la machine)		XF5707-101	
20	Pédale		XD0501-121 (Zone européenne) XC8816-071 (autres zones)	
21	Protection rigide		XH4761-001	
22	Grande table d'extension	SAWT7	WT17 : D01LFJ-001	WT17CN WT17AP
23	Guide de couture	SA132	F016N : XC2215-052	F016CN F016N
24	Perce-oeillet		XG7791-001	
25	Manuel d'instructions		Contactez votre revendeur	
26	Guide de référence rapide		Brother agréé.	

N°	Nome da peça	Código da peça		
		Américas	Europa	China Outros
1	Calçador de zigue-zague "J" (na máquina)		XZ5134-001	
2	Calçador de casear "A"		XC2691-133	
3	Calçador de chuleado "G"		XC3098-031	
4	Calçador de monograma "N"		XD0810-031	
5	Calçador de pregar zíper "I"		X59370-021	
6	Calçador para ponto cego "R"		XE2650-001	
7	Calçador de pregar botão "M"		XE2137-001	
8	Calçador de transporte duplo	SA140	F033N: XG6623-001	F033CN F033N
9	Calçador para quilting	SA129	F005N: XC1948-052	- F005N
10	Calçador de união de 1/4 de polegada	SA125	F001N: XC1944-052	F001CN F001N
11	Abridor de costura		XZ5082-001	
12	Bobina (4) (Uma bobina está na máquina.)	SA156	SFB: XA5539-151	SFB
13	Conjunto de agulhas		XC8834-021	
14	Agulha de ponta esférica		XD0360-021	
15	Agulha dupla		X59296-121	
16	Escova de limpeza		X59476-051	
17	Chave de fenda em forma de L		XG0918-001	
18	Pino de carretel extra		XG3488-001	
19	Caixa da bobina (na máquina)		XF5707-101	
20	Pedal		XD0501-121 (Espaço europeu) XC8816-071 (outras regiões)	
21	Estojo rígido		XH4761-001	
22	Mesa extensora	SAWT7	WT17: D01LFJ-001	WT17CN WT17AP
23	Guia para quilting	SA132	F016N: XC2215-052	F016CN F016N
24	Perfurador de ilhó		XG7791-001	
25	Manual de operações		Entre em contato com o seu	
26	Guia de referência rápida		revendedor autorizado Brother.	

Remarque

- La vis du support du pied-de-biche est disponible auprès de votre revendeur Brother agréé. (code de la pièce : XG1343-001)

Observação

- O parafuso do suporte do calçador está disponível com o seu revendedor autorizado da Brother. (Código da peça: XG1343-001)